



JUMBORUNNER

RUCHOMA PODŁOGA KOMPAKT

BENALU

www.benalu.com - facebook : [benaluofficial](#) - youtube : [benalu constructeur](#)



Typ: Ruchoma podłoga

Rama: aluminium

Skrzynia: aluminium

Długość użytkowa: 10m

Objętości: do 57m³

Materiały: produkty rolnicze, europalety, big bagi, rośliny



- Pojazd kompaktowy niezastąpiony w trudnodostępnych warunkach
- Ściany boczne o profilach różnej grubości dla transportu całej gamy produktów
- Rama 100% aluminiowa na całej długości dla zwiększenia wytrzymałości
- Podłoga dedykowana do transportu specyficznych produktów- kompostu, nawozów oraz odpadów roślinnych

Opcja zaprojektowana dla optymalnej utylizacji

- Gładki lub karbowany profil listwy podłogowej o różnych grubościach
- System plandekowy Butterfly, klasyczny rolowany ręcznie lub elektryczny EASYTARP™
- Szeroki wybór kolorów oraz możliwości personalizacji
- Standardowe lub hydrauliczne drzwi tylne
- Możliwość stosowania różnych grubości ścian bocznych na całej długości

Zobacz nasze różne rozwiązania na www.benalu.com



JUMBORUNNER

RUCHOMA PODŁOGA KOMPAKT



www.benalu.com - facebook : benaluofficial - youtube : benalu constructeur

SPECYFIKACJA TECHNICZNA

OPCJONALNE WYPOSAŻENIE



Podłoga

Gładka lub żebrowana podłoga. Listwy 6,8 lub 10mm.



Kompaktowe wymiary

Zaprojektowana do poruszania się o ograniczonych przestrzeniach, długość całkowita 10m.



Plandeka górna

Rozkładana ręcznie lub elektrycznie (EASY TARP) plandeka górna z dostępem z przodu



Rama

Zindegnowana struktura w 100% aluminium dla zapewnienia zwiększonej sztywności



Wzmocnione ściany boczne

Aluminiowe ściany podwójne, wewnętrznie wzmocnione przez spaw ciągły, modułowa grubość wewnętrznych profili

Innovation BENALU



Tyłne drzwi dwuskrzydłowe

Dwa rygle zamykające (po jednym na stronę). Spawy ciągłe, wzdłużny zderzak



Przegroda wewnętrzna

Wzmocniona ruchoma przegroda wewnętrzna (6 mm) ze wzmocnioną plandeką



Plandeka ochronna

Plandeka ochronna (sterowana ręcznie lub pneumatycznie) do transportu delikatnych, abrazywnych lub bardzo drobnych materiałów



Lej rozładunkowy

Stały lej rozładunkowy wbudowany pod tylnymi drzwiami

Exclusive BENALU



Myjka ciśnieniowa

Zabudowana myjka wysoko (150bar) lub niskociśnieniowa (6-8bar)

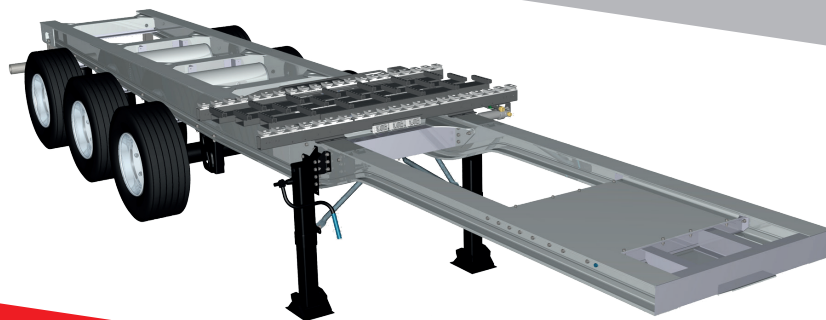

Rama wykonana w 100% z aluminium. Niezawodność z ciężkich warunkach

Rue Fresnel - BP 10002 - 62801 LIEVIN Cedex - France

E-MAIL: contact@benalu.com

STRONA INTERNETOWA: www.benalu.com / www.bennesmarrel.com

BIURO: Tel. +33 (0)3 21 79 43 00

SERWIS: Tel. +33 (0)3 21 79 43 70

CZĘŚCI ZAMIENNE: Tel. +33 (0)3 21 79 43 33