



JUMBORUNNER

IL PIANO MOBILE COMPATTO!

BENALU

www.benalu.com - facebook : benalu - youtube : benalu constructeur



Tipo: Piano mobile compatto

Telaio: alluminio

Cassa: alluminio

Lunghezza interna utile: 10m

Volume: a partire da 57m3

Per il trasporto di: prodotti agricoli, Euro-pallet, sacconi, vegetali



• **Veicolo compatto** per avere accesso alle aree più difficili

• **Vari spessori disponibili** per le pareti laterali a seconda della vostra necessità

• **Telaio autoportante:** 100% in alluminio per maggiore robustezza

• Pianale speciale per trasporto specifico di compost, fertilizzante o scarti vegetali

ACCESSORI STUDIATI PER OTTIMIZZARNE L'UTILIZZO!

• Profili pianale lisci o rigati, disponibili in vari spessori

• Copertura tetto a "farfalla", avvolgibile manuale o elettrico con sistema EASYTARP™

• Colori e personalizzazioni illimitate

• Porte posteriori standard o portellone idraulico

• Possibilità di avere diversi spessori delle pareti laterali sulla lunghezza

Dai un'occhiata alle numerose opzioni su www.benalu.com



JUMBORUNNER

IL PIANO MOBILE COMPATTO!



www.benalu.com - facebook : benalu - youtube : benalu constructeur

SPECIFICHE TECNICHE



Pianale

Pianale liscio o rigato con spessori da 6, 8 o 10mm. Con guide su intelaiatura tubolare e cuscinetti in Teflon.



Veicolo compatto

Dimensioni studiate per facilitare l'ingresso nelle aziende agricole. Lunghezza totale 10m.



Telo copertura ad apertura laterale

Telo laterale manuale o elettrico (EASY TARP) con accesso sulla testata.



Telaio continuo

Struttura continua 100% in alluminio del telaio per aumentare la rigidità.



Pareti laterali rinforzate

Innovazione Benalu

Pannellature laterali a doppio strato con rinforzi interni tramite saldature continue: spessore interno variabile.

OPTIONAL E VARIANTI



Porte posteriori apertura a libro

Porte posteriori con apertura a libro (semi-incassate). Saldature continue e paracolpi posteriori continui per il carico in ribalta.



Parete scorrevole interna

parete scorrevole interna rinforzata (spessore 6mm) con telo scopa.



Telo protezione pianale

Telo di protezione pianale (con avvolgitore pneumatico o manuale) per il trasporto di materiali fragili, abrasivi o molto fini.



Tramoggia

Tramoggia fissa o rimovibile applicata sotto la porta posteriore



Sistema di pulizia

Sistema di pulizia integrato per lavaggio ad alta o bassa pressione (150 bar)

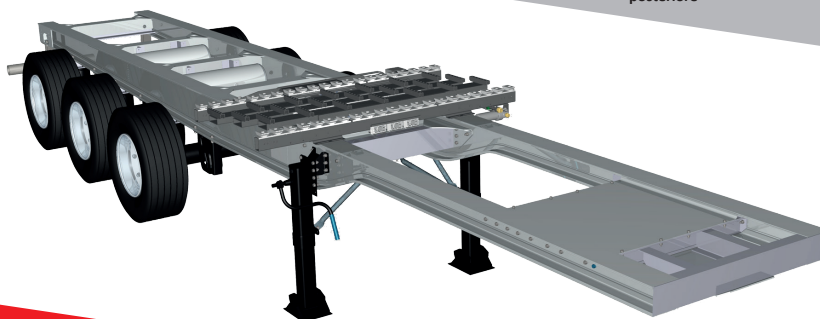

NICHOLAS RAVANI
Responsabile Commerciale Italia
E-MAIL: contact@benalu.com
WEBSITE: www.benalu.com
Cell: +39.349.5291544
EMAIL: nicholas.ravani@benalu.com

Telaio continuo 100% in alluminio
Robustezza adatta ad accessi difficili