



BULKLINER S

EINZIGARTIGE TECHNOLOGIE!



www.benalu.com - facebook : [benaluoiciel](#) - youtube : [benalu constructeur](#)



Typ: Kippmulde

Fahrgestell: Aluminium

Gehäuse: Aluminium

Nutzlänge: von 9,70 m bis 11,30 m

Nutzhöhe: von 1,90 m bis 2,30 m

Volumen: von 44,5 bis 64 m³

Nutzung: Landwirtschaftliche Produkte, Düngemittel,

Schotter, Sand, etc.



- **Doppelwandprofil:** Die Fahrzeugästhetik

wird gewahrt, Innenbereich von außen nicht einsehbar
(Patent Nr. EP1435309)

- **Gradient der Stärke:** Verbesserte Langlebigkeit! Das Material ist an den am meisten beanspruchten Stellen konzentriert

- **Fahrgestell aus gekröpftem Aluminium** für Volumenoptimierung und zur Verbesserung der Stabilität

- **Integrierter Durchgang:** Breite des Durchgangs 2410 mm für alle Türkonfigurationen

DURCHDACHTE OPTIONEN FÜR DEN OPTIMALEN EINSATZ!

- Bodenplane für haftende Produkte
- Seitliche Abdeckung, manuell oder elektrisch, EASYTARP™
- Unbegrenzte Farb- und Anpassungsmöglichkeiten
- Heckklappen an Ihre Bedürfnisse angepasst
- Unterschiedliche Wandstärken (Boden und Seiten)
- Spezialauflieger für die Tierkörperverwertung
- ...

Sehen Sie auch unsere zahlreichen Optionen auf www.benalu.com



BULKLINER S

EINZIGARTIGE TECHNOLOGIE!



www.benalu.com - facebook : benaluofficial - youtube : benalu constructeur



TECHNISCHE SPEZIFIKATIONEN

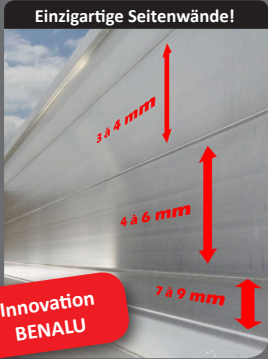

Innovation BENALU

Ein einzigartiger Gradient der Stärke! Die Doppelwand-Technologie ermöglicht, die Innenstärke über die Fahrzeughöhe zu variieren.



Universaltüren in unterschiedlichen Stärken, mit Öffnung über Treibstangenbeschlag und Schwingtür.



Seitliche Abdeckung zur Befestigung mit Gurt, an alle Türen anpassbar!



Durchgehende Schweißnaht, garantiert die optimale Dichtheit bei Beanspruchung.



Ösenzylinder in Mulde, optimiert das gesamte Volumen!

OPTIONEN & VARIANTEN



Exklusivität BENALU

Plus 15 Spezialvorrichtungen, speziell auf die Tierkörperverwertung abgestimmt!



Innovation BENALU

Abdeckung EASYTARP™, elektrisch, vollständig automatisiert per Fernsteuerung. (Patent Nr. EP2878551)



Innovative Türe, speziell für den Transport von Rüben konzipiert!



Innovation BENALU

Bodenplanenvorrichtung, für eine einfachere Entladung klebriger Produkte entwickelt, garantiert völlige Sicherheit (Patent Nr. FR2976532)



Voll-LED-Leuchten, bieten optimalen Energieverbrauch und besonderes Design!

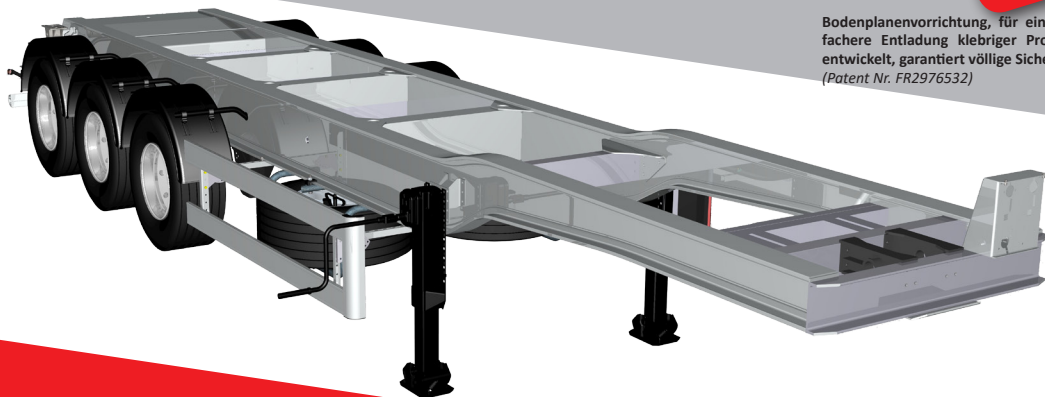

Gekröpftes Fahrgestell 100 % Aluminium
Volumenoptimierung und Verbesserung der Stabilität

Rue Fresnel - Postfach 10002 - 62801 LIEVIN Cedex - Frankreich
E-Mail-Adresse: contact@benalu.com
Webseite: www.benalu.com/www.bennesmarrel.com
WERK: Tel. +33 (0)3 21 79 43 00
REPARATUR: Tel. +33 (0)3 21 79 43 70
ERSATZTEILE: Tel. +33 (0)3 21 79 43 33