



# BULKLINER ULTRACUBE

L'ALLIANCE DE LA ROBUSTESSE ET DE LA CHARGE UTILE !



[www.benalu.com](http://www.benalu.com) - facebook : [benaluofficiel](#) - youtube : [benalu constructeur](#)



Type : Benne

Châssis : aluminium

Caisse : aluminium

Longueur utile : de 10.60m à 11,30m

Forme de caisse : Trapézoïdale

Volume : de 64 à 68m<sup>3</sup>

Usage : déchets industriels & ménagers, verre, ferraille, ...



- **Caisse ultra renforcée** : Doublage des raidisseurs sur le tiers arrière de la caisse
- **Caisse trapézoïdale** pour un volume optimal
- **Châssis aluminium décroché** pour l'optimisation du volume et l'amélioration de la stabilité
- **Plancher incliné** offrant un meilleur écoulement
- **Porte arrière sans traverse** adaptée au déchargement de ferraille

## DES OPTIONS ÉTUDIÉES POUR UNE UTILISATION OPTIMALE !

- Doublage des raidisseur sur toute la longueur
- Face avant droite ou inclinée selon votre besoin
- Bâchage EASYTARP™ ou latéral
- Couleurs et personnalisations illimitées
- Portes arrières selon vos besoins
- Renforcement fond et côtés
- ...

Visualisez nos nombreuses options sur [www.benalu.com](http://www.benalu.com)

# BULKLINER ULTRACUBE

L'ALLIANCE DE LA ROBUSTESSE ET DE LA CHARGE UTILE !

**BENALU**

www.benalu.com - facebook : benaluofficiel - youtube : benalu constructeur

SPÉCIFICATIONS TECHNIQUES

Doublage des raidisseurs



Profil de caisse à raidisseur doublés sur la partie arrière qui offre une minimisation de la déformation.

Porte 2 vantaux



Porte arrière 2 vantaux simple fermeture disposant d'un verrouillage à distance et d'un cadre renforcé.

Dégagement optimal



Ouverture de porte sans traverse qui assure un dégagement total au déchargement

Bas de caisse arrondi



Angles arrondis qui limitent la rétention de produit au bannage et favorise l'écoulement.

Caisse trapézoïdale



Caisse de forme trapézoïdale qui optimise le volume et facilite l'écoulement du produit.

Bâchage latéral



Bâchage à enroulement manuel latérale de différentes épaisseurs.

Rive supérieure renforcée

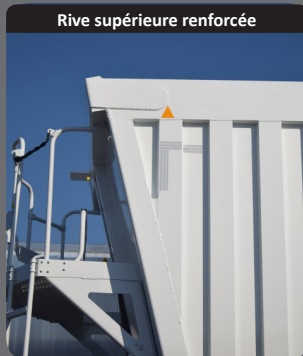

Partie supérieure renforcée par une rive de 260mm de hauteur sur plus de 65mm de largeur.

OPTIONS & VARIANTES

Déverrouillage de la porte à distance



Sécurité accrue grâce au déverrouillage à distance de la porte.

Doublage des raidisseurs sur toute la longueur



Doublage des raidisseurs sur l'ensemble des faces latérales afin d'améliorer la résistance.

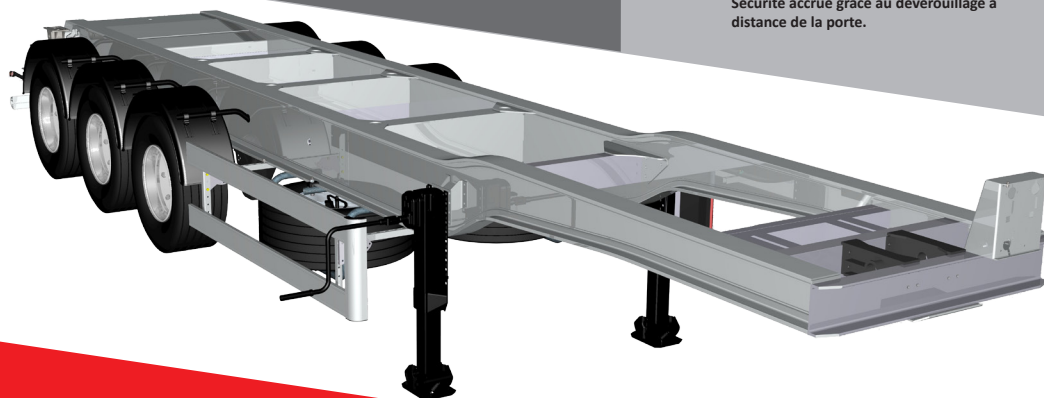

**Châssis décroché 100% aluminium**  
Optimisation du volume et amélioration de la stabilité

Rue Fresnel - BP 10002 - 62801 LIEVIN Cedex - France

MAIL : [contact@benalu.com](mailto:contact@benalu.com)

SITE : [www.benalu.com](http://www.benalu.com) / [www.bennesmarrel.com](http://www.bennesmarrel.com)

USINE : Tel. +33 (0)3 21 79 43 00

REPARATION : Tel. +33 (0)3 21 79 43 70

PIECES DE RECHANGE : Tel. +33 (0)3 21 79 43 33