



BULKLINER S

UNE TECHNOLOGIE UNIQUE !

BENALU

www.benalu.com - facebook : [benaluofficiel](#) - youtube : [benalu constructeur](#)



Type : Benne

Châssis : aluminium

Caisse : aluminium

Longueur utile : de 9,70m à 11,30m

Hauteur utile : de 1,90m à 2,30m

Volume : de 44.5 à 64m³

Usage : Produits agricoles, engrais, cailloux, sable...



- **Profil double peau** : Esthétique du véhicule préservée, impacts intérieurs non visibles à l'extérieur (brevet n°EP1435309)
- **Gradient d'épaisseur** : Longévité améliorée ! La matière est concentrée aux endroits les plus sollicités
- **Châssis aluminium décroché** pour l'optimisation du volume et l'amélioration de la stabilité
- **Passage intégral** : Largeur de passage 2410mm pour toutes les configurations de portes

DES OPTIONS ÉTUDIÉES POUR UNE UTILISATION OPTIMALE !

- Bâche de fond pour les produits collants sur face avant droite
- Bâchage latéral manuel ou électrique EASYTARP™
- Couleurs et personnalisation illimitées
- Portes arrières adaptée à vos besoins
- Différentes épaisseurs de parois (fond et côtés)
- Dispositifs spécifiques à l'équarrissage
- ...



BULKLINER S

UNE TECHNOLOGIE UNIQUE !



www.benalu.com - facebook : benalu - youtube : benalu constructeur - instagram : benaluofficial - LinkedIn : benalu



SPÉCIFICATIONS TECHNIQUES

Faces latérales uniques !



Exclusivité BENALU

Un gradient d'épaisseur unique ! La technologie «double peau» permet de faire varier l'épaisseur intérieure sur la hauteur du véhicule.

Porte universelle



Porte universelle de différentes épaisseurs avec fermeture par cremones et portillon.

Bâchage latéral



Bâchage latéral à fixation par sangle qui s'adapte à tous types de porte !

Soudure continue



Procédé de soudage en continu qui garantit une parfaite étanchéité au niveau des assemblages.

Verin intégré en niche



Vérin à oeil intégré en niche qui optimise le volume total !

OPTIONS & VARIANTES

Dispositifs équarrissage



Plus de 15 dispositifs spécifiquement adaptés au métier de l'équarrissage !

Bâchage EASYTARP™



Bâchage EASYTARP™ électrique totalement automatisé par radiocommande. (Brevet n°EP2878551)

Porte spécifique Betterave



Porte innovante, spécifiquement conçue pour le transport de betteraves !

Bâche de fond



Dispositif de bâche de fond étudié pour faciliter l'écoulement des produits collants et assurer une totale sécurité (Brevet n°FR2976532)

Feux LED design



Feux full LED qui offrent une consommation d'énergie et un design particulièrement réussi !

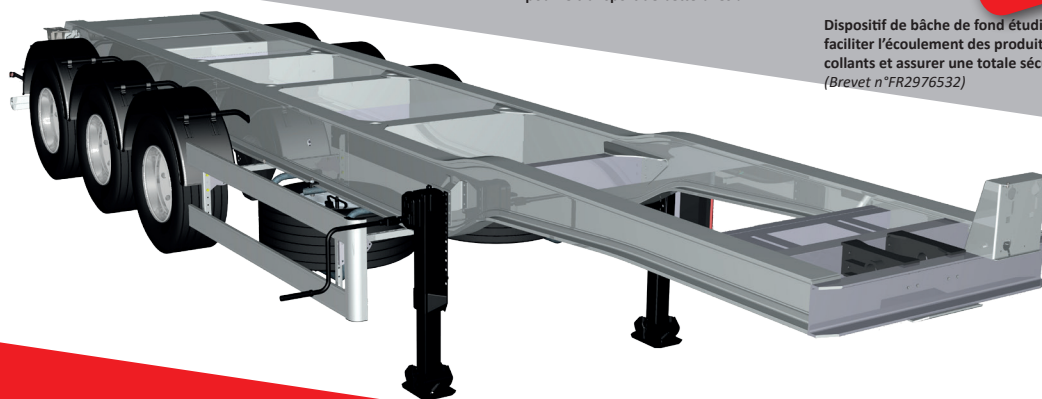

Rue Fresnel - BP 10002 - 62801 LIEVIN Cedex - France

MAIL : contact@benalu.com

SITE : www.benalu.com / www.bennesmarrel.com

USINE : Tel. +33 (0)3 21 79 43 00

REPARATION : Tel. +33 (0)3 21 79 43 70

PIECES DE RECHANGE : Tel. +33 (0)3 21 79 43 00

Châssis décroché 100% aluminium
Optimisation du volume et amélioration
de la stabilité