

WASTANKER

LA SOLUTION CONTRE LA RÉTENTION DES
MATIÈRES SOLIDES !

MAISONNEUVE 



Châssis : aluminium peint

Citerne : inox 304, inox 316 ou Uranus B6

Volume : de 26 000L à 28 000 L

Usage : Transport et collecte de déchets liquides



- **Véhicule à la charge utile optimisée** : Châssis

aluminium et citerne inox

- **Déchargement et lavage facile** : véhicule bennable

avec fond arrière ouvrant

- **Conforme à l'ADR** (transport de matières dangereuses)

- **Citerne atmosphérique** ou opérant sous vide

DES OPTIONS ÉTUDIÉES POUR UNE UTILISATION OPTIMALE !

- Fourniture et pose d'un groupe de vide
- Fourniture et pose d'une pompe à lobe
- Fourniture et pose d'un groupe de lavage haute pression

Visualisez nos nombreuses options sur

www.maisonneuve-citerne.com

WASTANKER

LA SOLUTION CONTRE LA RÉTENTION DES
MATIÈRES SOLIDES !

MAISONNEUVE

SPÉCIFICATIONS TECHNIQUES

Véhicule bennable !



Citerne bennable qui améliore le déchargement du produit et le lavage

Fond ouvrant



Solution à fond ouvrant qui permet l'évacuation des matières solides.

Châssis col de cygne



Châssis col de cygne BENALU qui diminue la hauteur du centre de gravité de 95mm et améliore la stabilité.

Double passerelle



Double passerelle et double rambarde avec accès par l'avant offrant une sécurité maximale

OPTIONS & VARIANTES

Lavage haute pression



Fourniture et pose d'un groupe de lavage haute pression

Pompe à lobe



Fourniture et pose d'une pompe à lobe avec piège à cailloux en amont

Groupe de vide



Fourniture et pose du groupe de vide à entraînement hydraulique

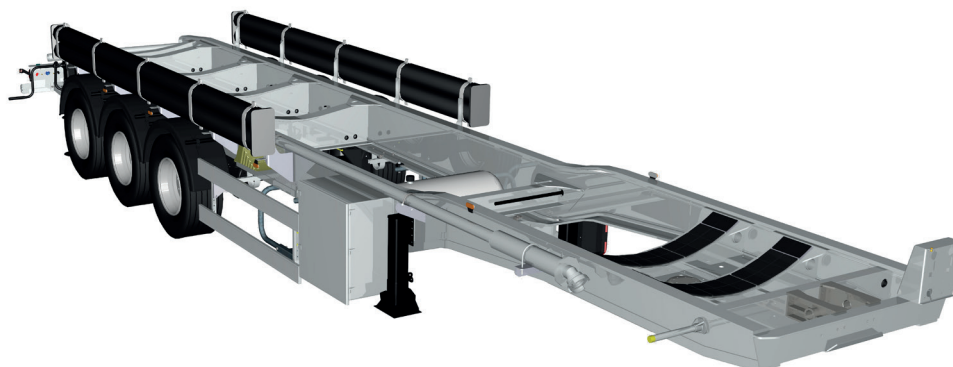

59 rue de la Gare - CS 70510 - 50510 Cérences - France

MAIL : contact@maisonneuve-citerne.com

SITE : www.maisonneuve-citerne.com

TEL : +33 (0)2 33 51 90 27

RÉPARATION : Tel. +33 (0)2 33 50 99 08

PIÈCES DE RECHANGE : Tel. +33 (0)2 33 50 99 04

Châssis 100% aluminium
Châssis col de cygne rabassé !